

# デリカ D:5 専用 (CV1W) H31.2 ~ グリルマーカー 取付・取扱説明書

 品番 : **EXD-05**

この度は、IPF 製品をお買い上げいただきまして、まことにありがとうございます。  
本説明書に記載の注意事項をよくお読みになり、正しくお使いいただきますようお願いいたします。  
お読みになった後も本説明書は大切に保管し、紛失しないようご注意ください。

## 取付上のご注意



- ・本書記載以外の取付方法による事故、および車両・製品の故障について一切責任を負いません。
- ・他の型式、車種には使用しないでください。
- ・製品の改造は行わないでください。
- ・取付け作業は必ずエンジンを停止し、パーキングブレーキを掛けた状態で行ってください。
- ・製品の力で、ケガをしないようご注意ください。

## 安全上/使用上のご注意



- ・本製品は 12V 車専用です。
- ・本製品は IPF 製マーカールンプ専用です。  
その他のランプ取付けによる不具合には一切責任を負いません。(他社製含む)
- ・本製品の取り付けは必ずお買い上げの販売店もしくは技術力のあるショップに依頼してください。

### 車検対応について

- ・IPF 製マーカールンプとの組み合わせにより、保安基準第 42 条「その他の灯火等の制限」に準拠しておりますが、下記の取付け方をしますと車検不適合となります。  
マーカールンプが点滅、光度の増減をするような点灯接続をした場合。  
(ターンランプ、ストップランプ、バックランプ、速度表示ランプ等に連動した接続)

## 構成部品

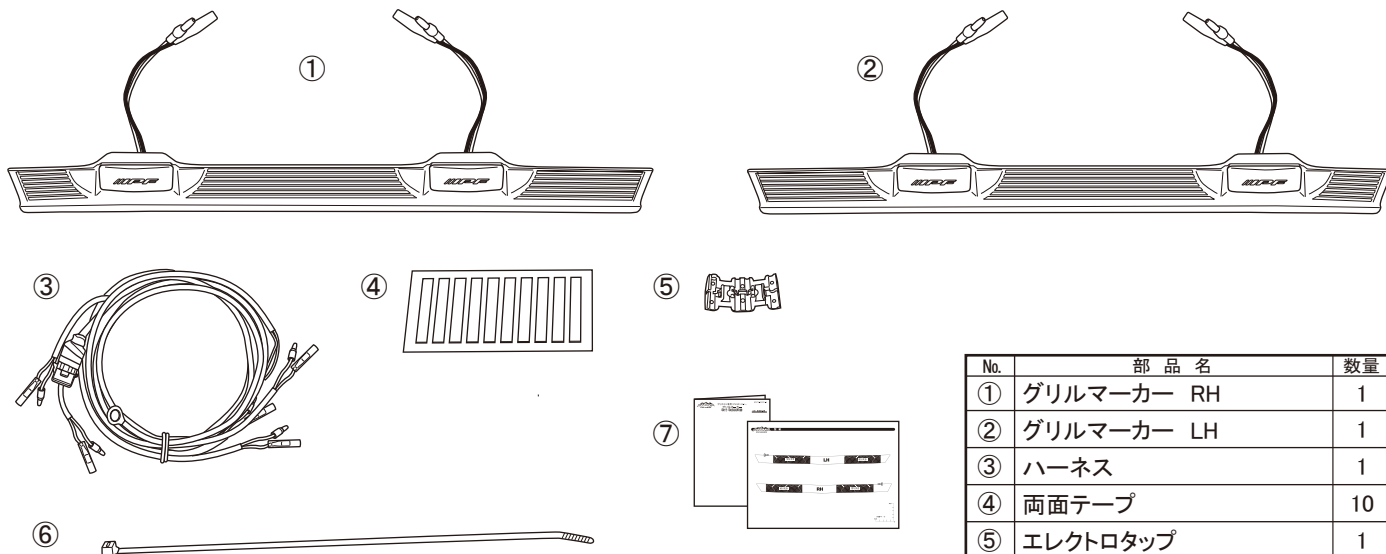

No.	部品名	数量
①	グリルマーカー RH	1
②	グリルマーカー LH	1
③	ハーネス	1
④	両面テープ	10
⑤	エレクトロタップ	1
⑥	結束バンド	5
⑦	取付・取扱説明書/型紙	1

## 取付け作業前に

取付に必要な工具： 一般工具・加工用工具（電気ドリル、ニッパー、ヤスリ、ハサミ、カッター等）・  
軍手・ビニールテープ・ホワイトガソリンまたはイソプロピルアルコール (IPA) ・清潔なウエス

## 取付方法

### ⚠ 注意

- ・コネクターや端子は確実に接続してください。
- ・オーディオなどのメモリーを記録しておいてください。
- ・取付作業は作業用手袋を着用して行ってください。(エンジンが完全に冷却してから作業を行ってください。)
- ・本ハーネスを複数繋げてのご使用は、ハーネスの発火やヒューズ切れ、車両接続先の不具合原因になりますので行わないでください。

### ⚠ 警告

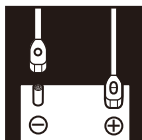

バッテリーのマイナスターミナルを外してから、作業を行ってください。  
バッテリーが2個搭載されている車両は、両方共マイナスターミナルを外してください。



リレーやハーネスは、高温部から離して取り付けてください。  
(エンジン、ラジエター、過給器、排気管など)

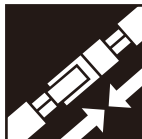

コネクターや端子は、確実に接続してください。



ハーネスやコネクターは、強く引っ張らないでください。



ハーネスやコードは可動部でこすれたり、はさまれたり、押しつけられたりしないように取り回してください。(ペダル、ワイヤー、ドア、ベルト、プーリーなど)ハーネスやコードの被覆が損傷すると火災の原因となる事があります。



ハーネスやコードは、結束バンドやテープを使用して固定してください。



### POINT

**推奨:** 紫外線や熱などによりグリルマーカ―(ランプ以外)の表面が白化する場合がありますので塗装をおすすめします。(そのままお使いいただいても問題ございません)

## 1 フロントグリルとラジエターカバーの取り外し

1. メーカー発行のデリカD:5 整備解説書を参照し、フロントグリルとラジエターカバーを取外してください。



### POINT

取外した車両部品は復元しますので、キズ付きや紛失などに注意して大切に保管してください。

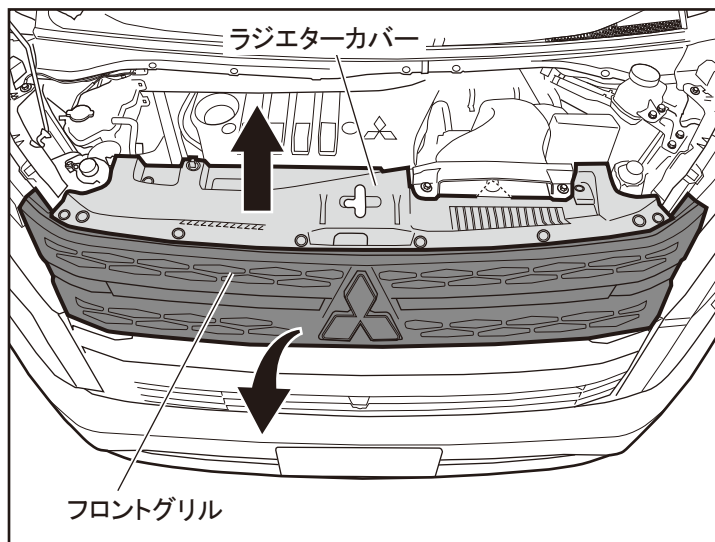

## 2 フロントグリルの切り欠き

2. 取り外したフロントグリルに下図のように⑦型紙を貼り付け、電気ドリル等で切り欠いてください。

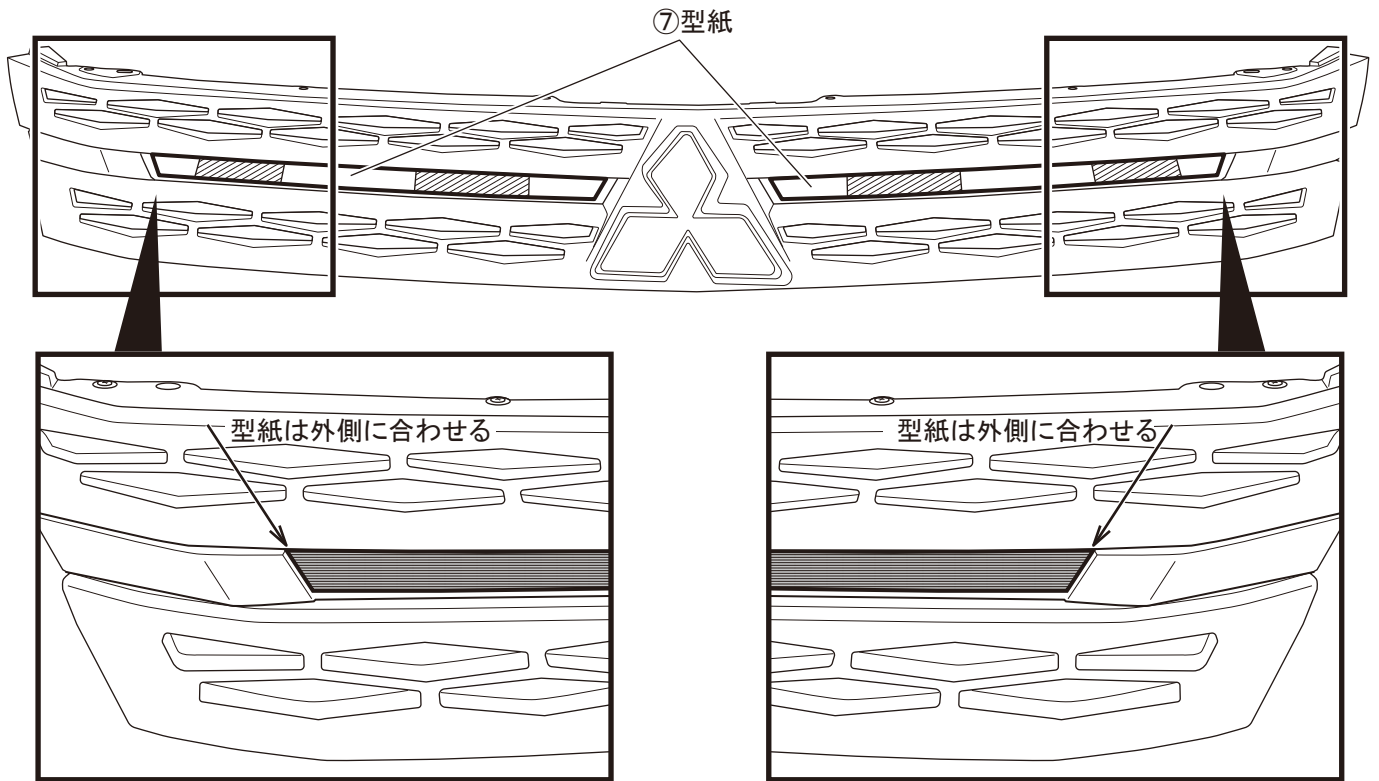

## 3 両面テープの貼り付け

※下図はグリルマーカールH側です。RH側は左右対称で作業してください。

- ①グリルマーカールRHと②グリルマーカールLH底面を脱脂処理し、
  - ④両面テープを下ラインに合わせて、下図を参考に貼付けてください。
- 両端の④両面テープは適当な長さにカットして貼付けてください。

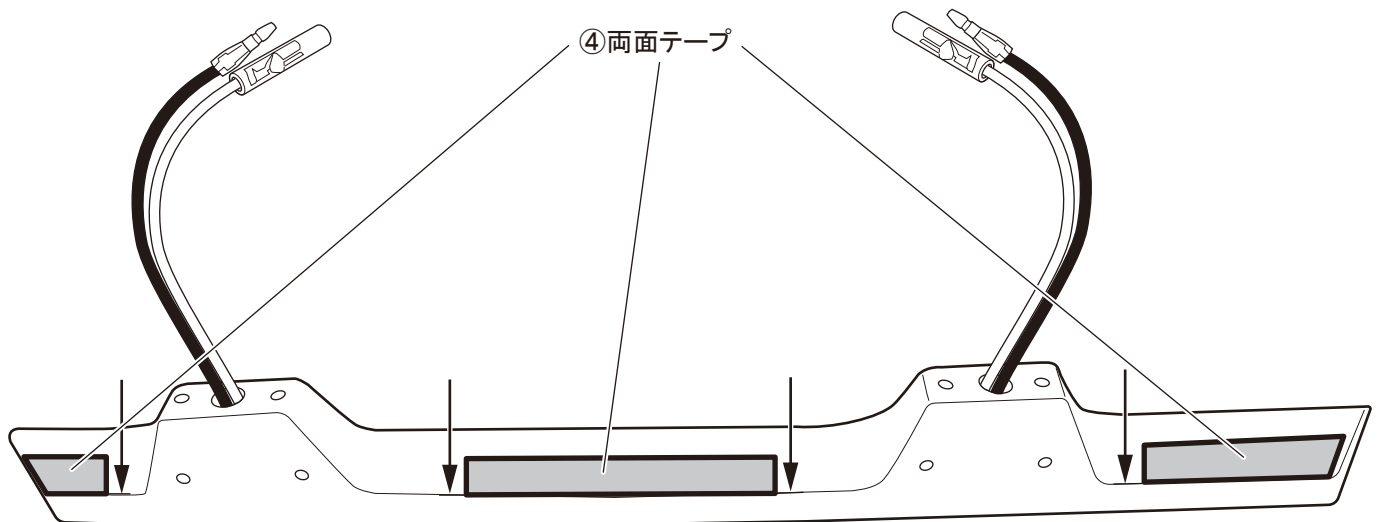

## 4 \_ ハーネスの取り付け(イグニッション運動)

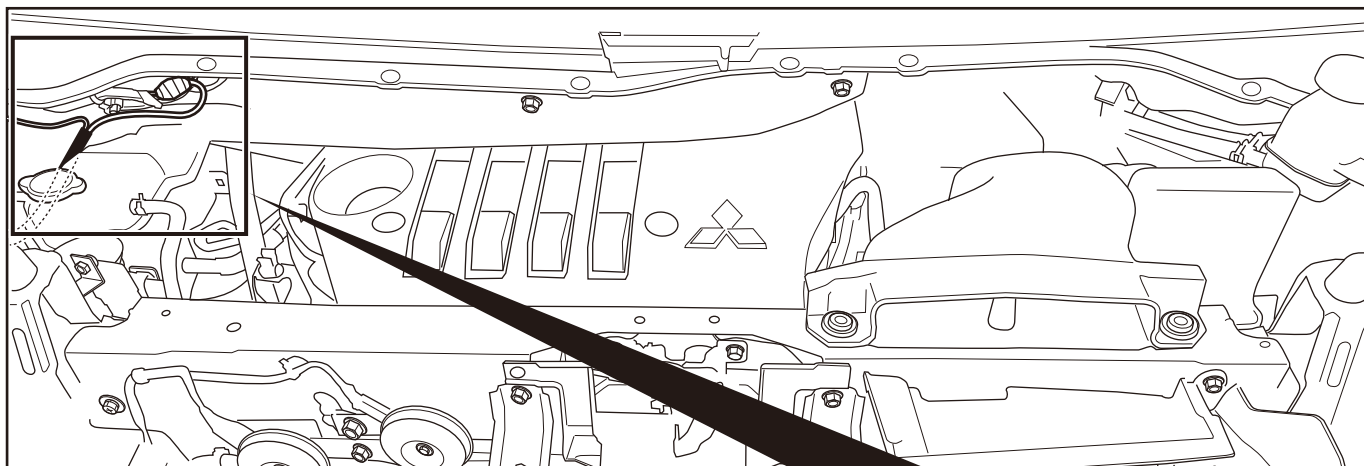

4. グロメットから引き込んでいる  
純正ハーネスの黄色線と③ハーネスの赤線を  
⑤エレクトロタップで接続します。

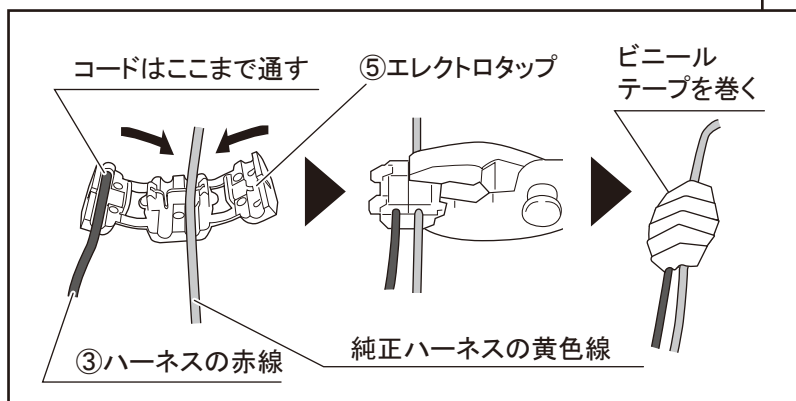
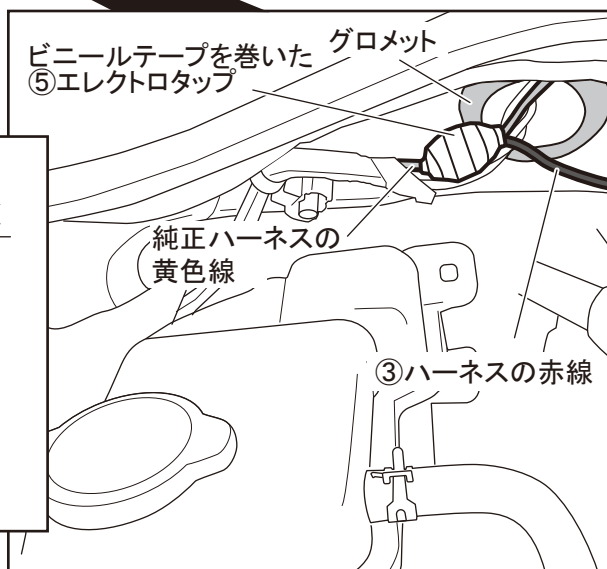

5. 右図の位置の純正ボルトに③ハーネスの  
アース端子を取り付けます。

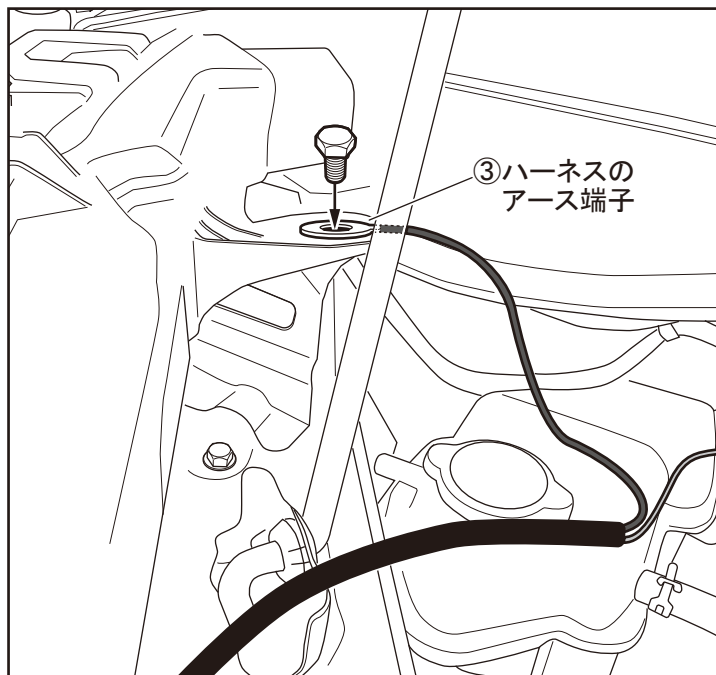

## 5 グリルマーカの取り付けと取り外した部品の復元

6. ①グリルマーカ－ RHと②グリルマーカ－ LHを脱脂したフロントグリルに④両面テープにて取り付けてください。

### POINT

本体裏側から見てフロントグリルとグリルマーカ－上端部が接触していると浮きが発生するので注意してください。

隙間が開くように取り付けてください

### 本体裏側

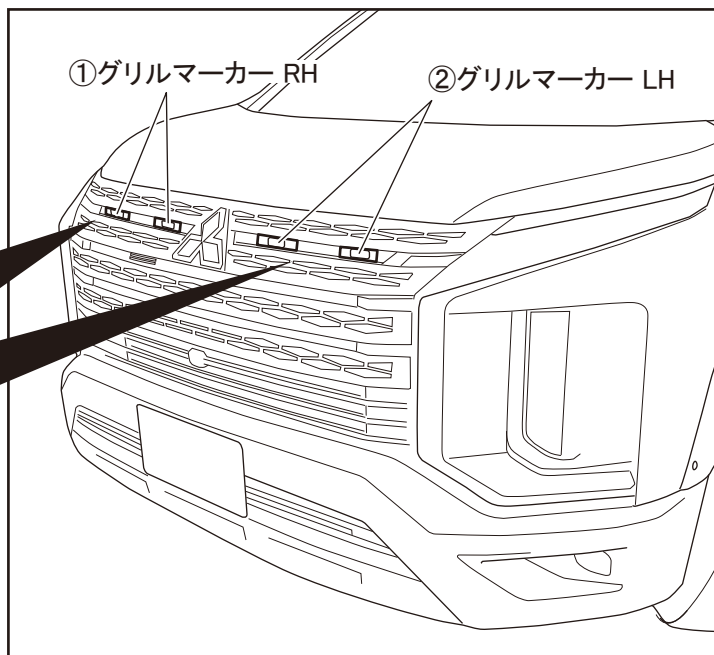
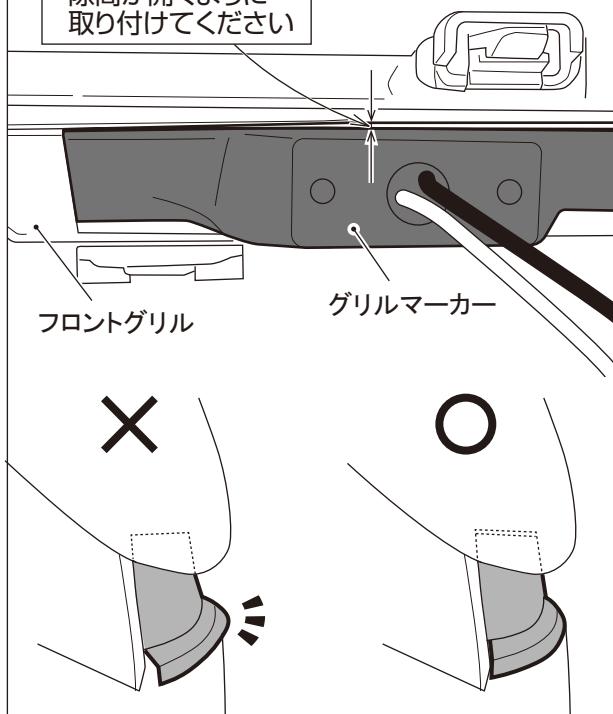

### 配線方法

※ 使用しない(マーカ－ランプを接続しない)ギボシ端子は、ビニールテープで絶縁処理をしてください。

### 配線図

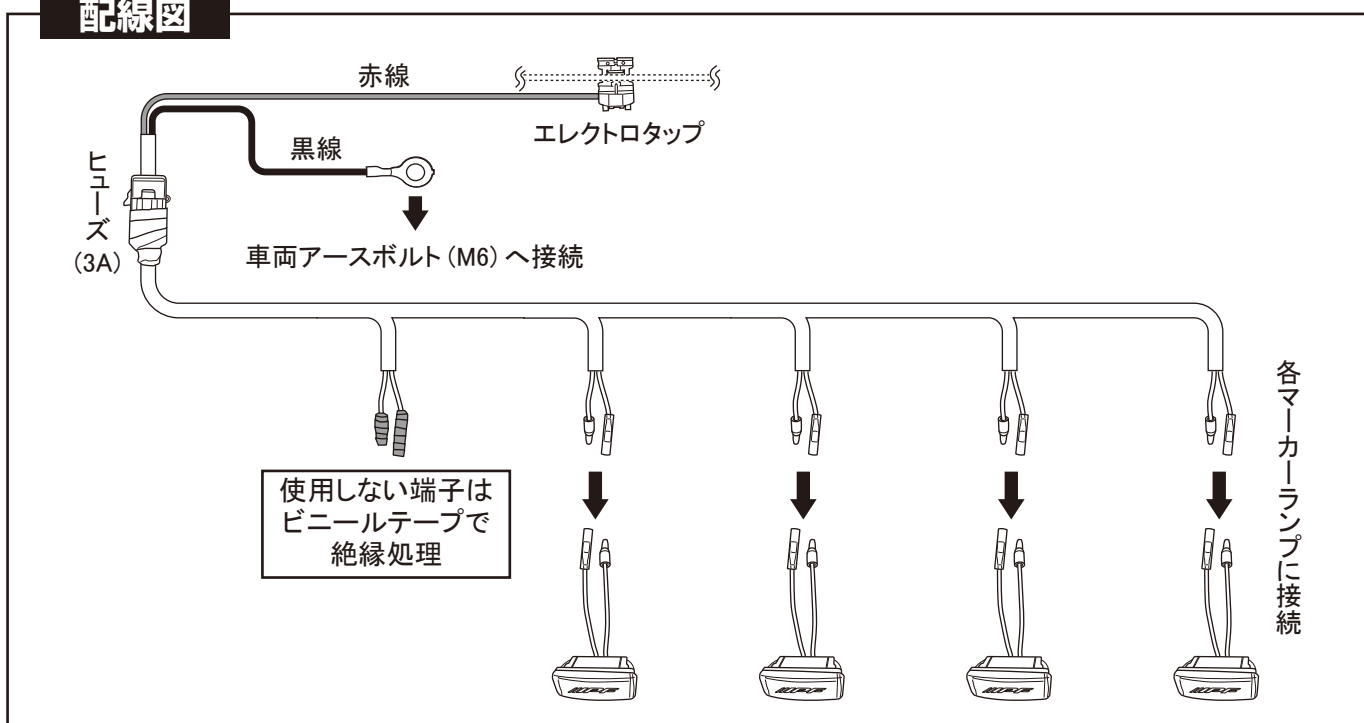

7. 5頁の **配線方法** 配線図を参考にして、③ハーネスを下図のように配線してください。  
フロントグリルに取り付けた①グリルマーカー RHと②グリルマーカー LHに③ハーネスを接続してください。  
③ハーネスが振れるおそれのあるところは、⑥結束バンドにて車両に固定してください。

取外した各部品を復元してください。

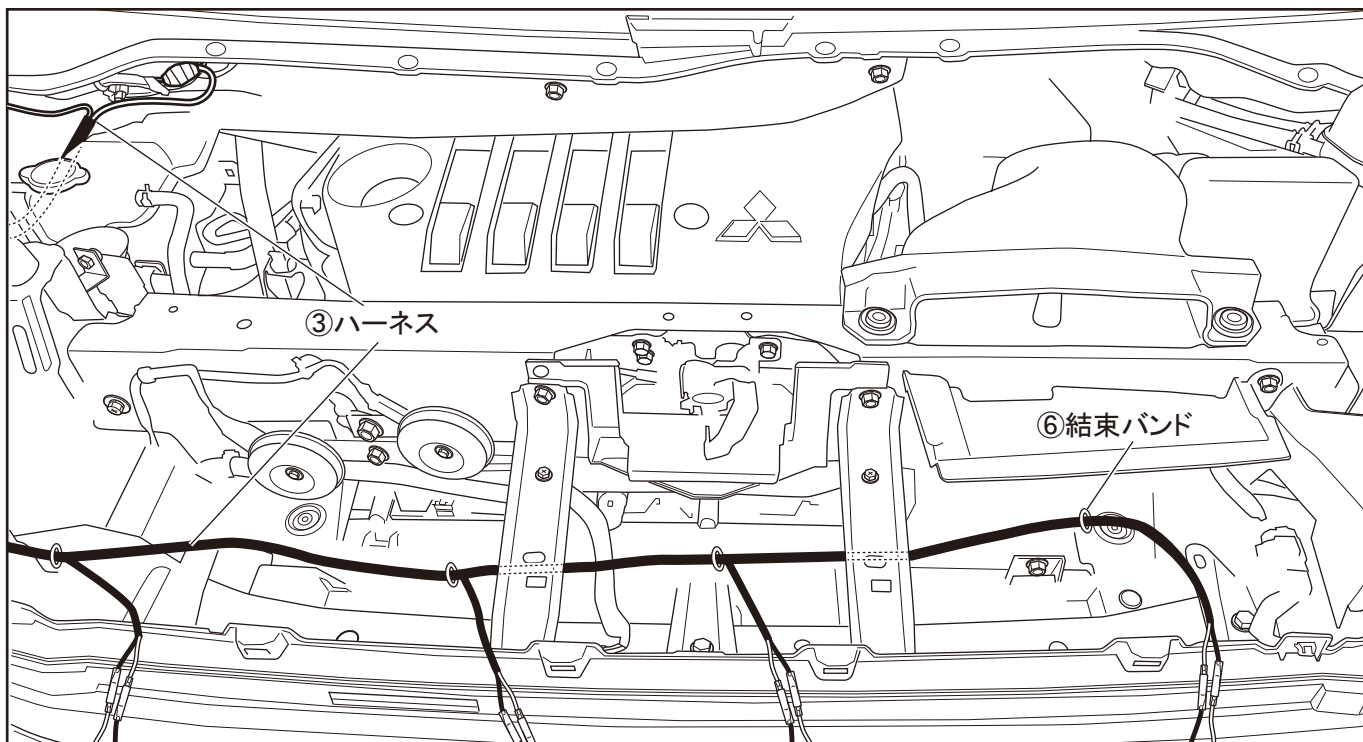

### 配線終了後の点検

1. バッテリーのマイナスターミナルを取り付けてください。
2. 車両接続先の電源を入れ、マーカーランプが点灯するか確認してください。
3. 記録しておいたオーディオなどのメモリーをセットしてください。
4. スモールランプ、ヘッドランプ、ウインカーなどの電装品が正常に作動するか確認してください。
5. ハーネスやコードが振れるおそれのあるところは、付属の結束バンド、テープなどを使用して固定してください。

### 取付完了後の点検

1. ガタツキなどはないか、またボルトの締め忘れはないか確認してください。
2. ボルトは定期的に緩みなどがないか点検してください。

### アフターサービスについて

製品についてご不明な点がありましたら、お買い上げの販売店、または弊社までお問い合わせください。

問い合わせ先： **IPF株式会社** 〒370-1201  
群馬県高崎市倉賀野町2656  
TEL. 027-346-3316 FAX. 027-347-1594  
受付時間:AM9:00~PM12:00 PM1:00~PM5:00



