

# デリカD:5向 EXPルーフラック取付用 レッグ取付説明書

 品番： **EXR-03L**

この度は、IPF 製品をお買い上げいただきまして、まことにありがとうございます。  
 本説明書に記載の注意事項をよくお読みになり、正しくお使いいただきますようお願いいたします。  
 お読みになった後も本説明書は大切に保管し、紛失しないようご注意ください。

## 取付上のご注意



- ・ 本書記載以外の取付方法による事故、および車両・製品の破損について一切責任を負いません。
- ・ 製品の改造は行わないでください。
- ・ 本製品の取付けは、お買い上げの販売店もしくは技術力のあるショップに依頼してください。
- ・ 取付け作業は、必ずエンジンを停止し、イグニッションOFFの状態で行ってください。
- ・ 車両に手をつけて体重を掛けないでください。ボディパネル（特にルーフなど）が変形や破損するおそれがあります。
- ・ 取り付け作業は必ず2人以上で行ってください。特別な機械（クレーンやチェーンブロックなど）がない限りは必ず2人以上で取り付け作業を行ってください。また脚立などを使用する場合は、落下など充分注意してください。
- ・ 本製品の取付けに伴い、車両に傷がついてしまった場合はタッチアップペイント等で防錆処理を行ってください。

## 構成部品

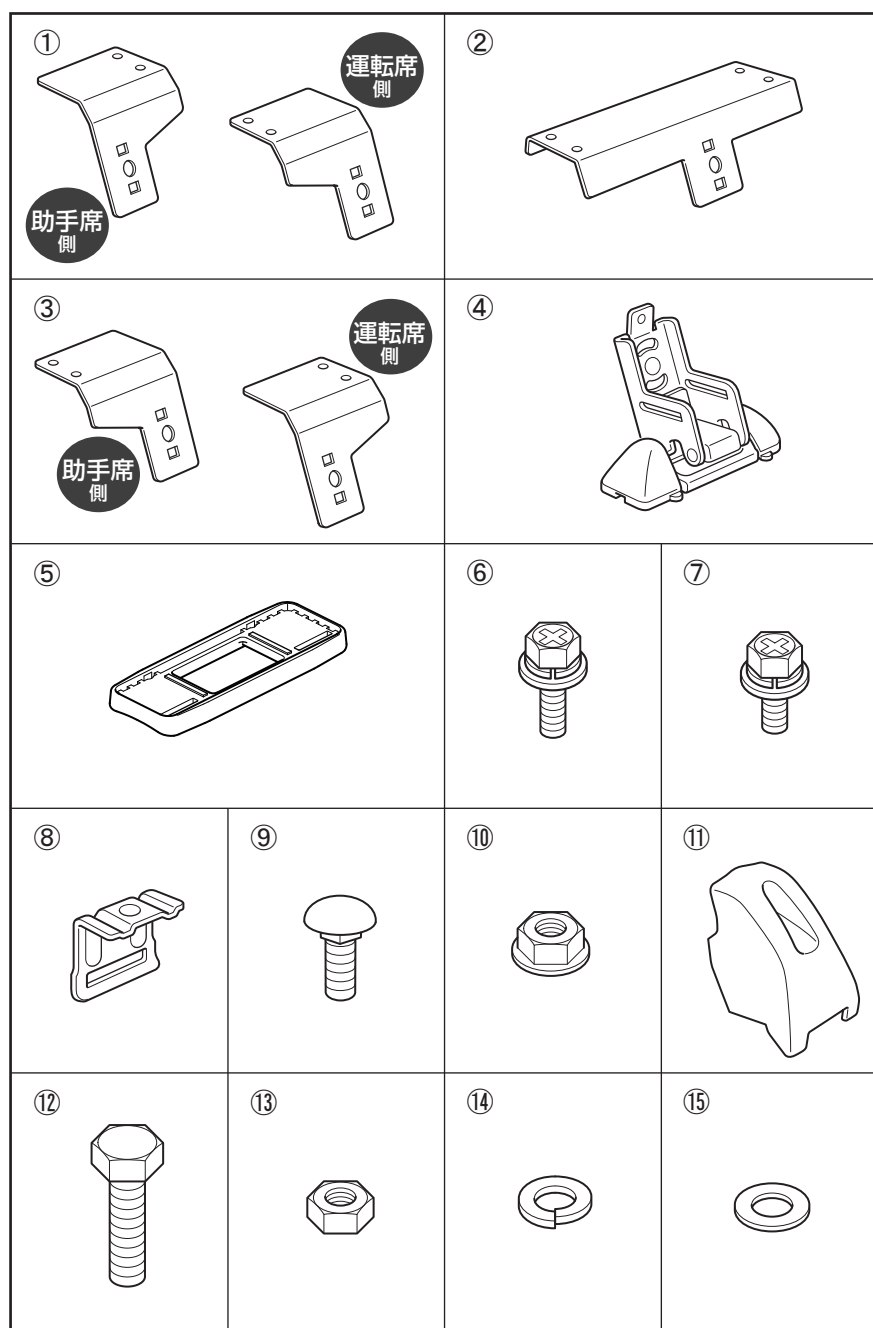

No.	部 品 名	数量
①	ベースフットステー フロント(左・右)	各1
②	ベースフットステー センター	2
③	ベースフットステー リア(左・右)	各1
④	ベースフット	6
⑤	クッションベース	6
⑥	セムスポルト(M6×20)	6
⑦	セムスポルト(M6×15)	6
⑧	ベースフットブラケット	6
⑨	角根丸頭ボルト	12
⑩	フランジナット	12
⑪	ベースカバー	6
⑫	六角ボルト	16
⑬	ナット	16
⑭	スプリングワッシャー	16
⑮	ワッシャー	16

## 取付方法

### ベースフットステー取付位置

EXPルーフラックの取付説明書を参照して、下図の位置に六角ボルト⑫(ベースフットステー1ヶ所に付きフロント/リヤ2本、センター4本)を取り付けます。

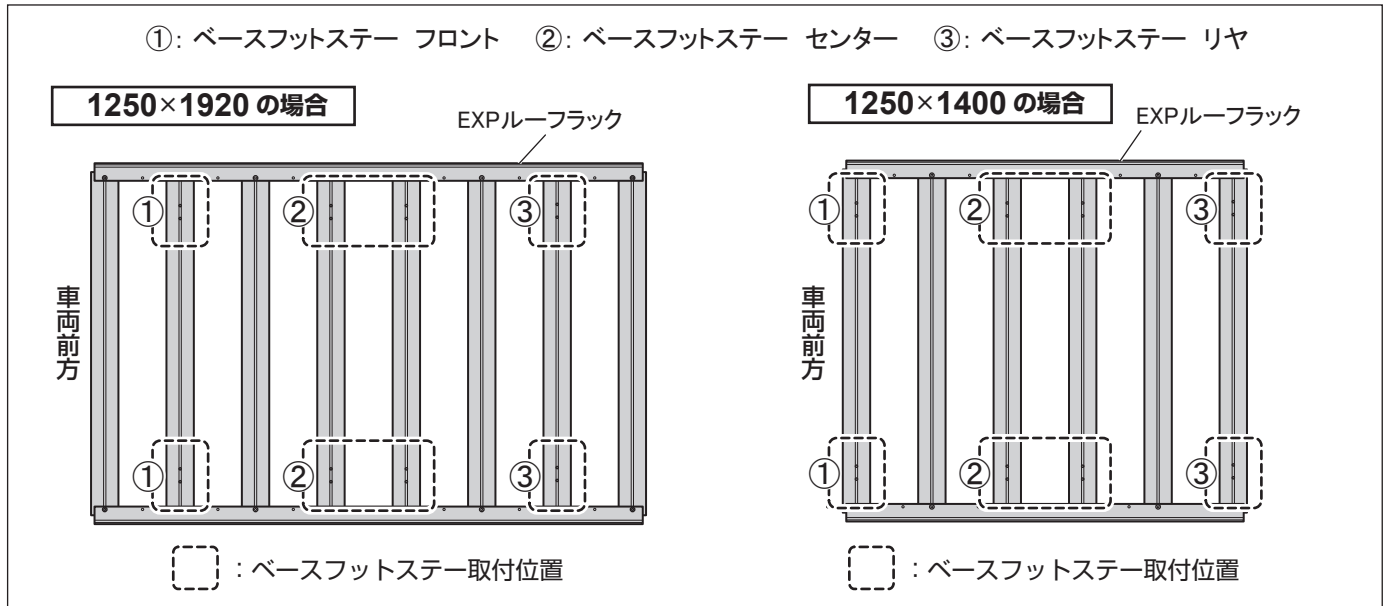

### 1. ベースフットの組み立て

- ・クッションベース⑤をベースフット④に取り付けます。
- ・ベースフットステー①～③とベースフット④を角根丸頭ボルト⑨、フランジナット⑩で仮組みします。
- ・すべてのベースフットステー フロント①/センター②/リヤ③を同様に組み立てます。

#### 👉 アドバイス

ボルトの増し締めは指示があるまでは行わないでください。本書の「仮組み」とは、工具を使わず締めていき、脱落などは起きないが止めている物同士が多少動き、調整ができる程度の固定を指します。

#### ⚠️ 注意

ボルトの根元が四角穴にはまっていることを確認してください。

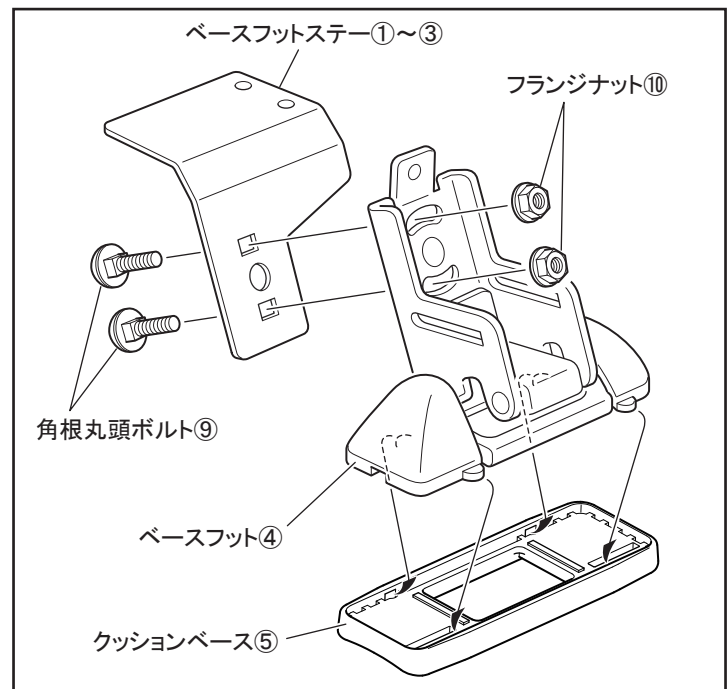

### 2. ベースフットの取り付け

#### ベースフットステー フロント/リヤ

- ・EXPルーフラックに取り付けた六角ボルト⑫にベースフットを、ナット⑬、スプリングワッシャー⑭、ワッシャー⑮で仮組みします。
- ・取り付け位置は上記の「ベースフットステー取付位置」を参照してください。

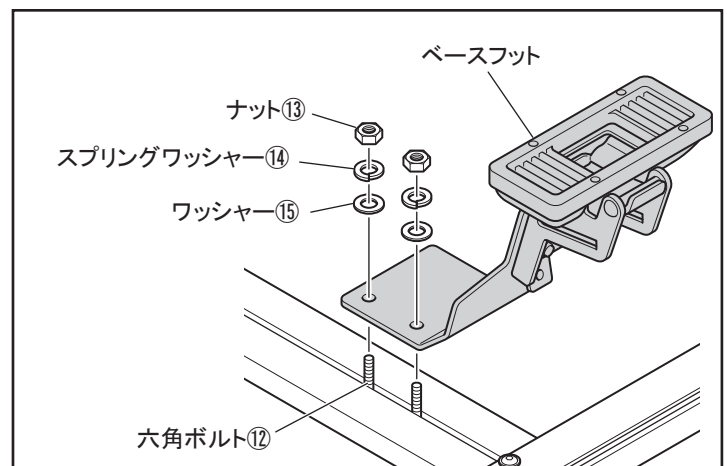

ベースフット センター

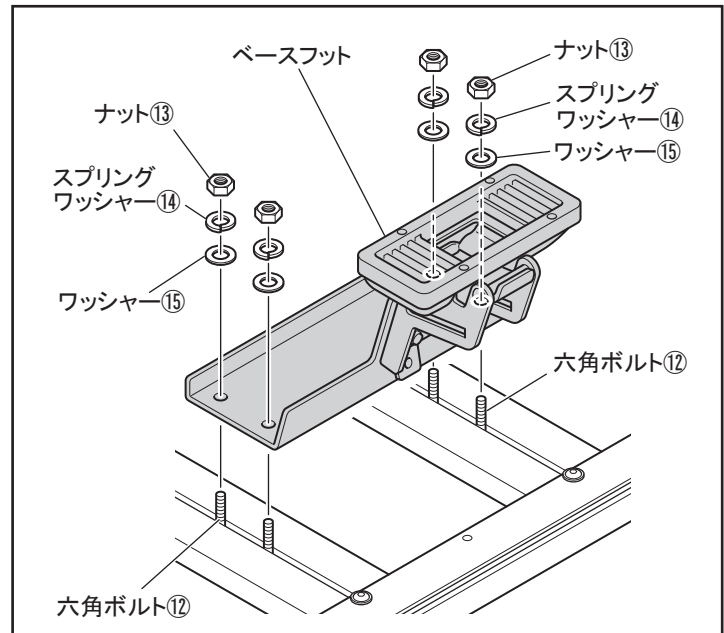

### 3. ベースフットブラケットの取り付け

- ・車両のレインガターのモールをフックが見える程度まで外します。
- ・ベースフットブラケット⑧をフックに引っ掛け、モールを元に戻します。

**⚠ 注意**

- ・ベースフットブラケット⑧の向きに注意してください。
- ・ベースフットブラケット⑧がルーフに接触して傷がつきやすいため、あらかじめ接触しやすい部分を養生テープなどで保護してください。

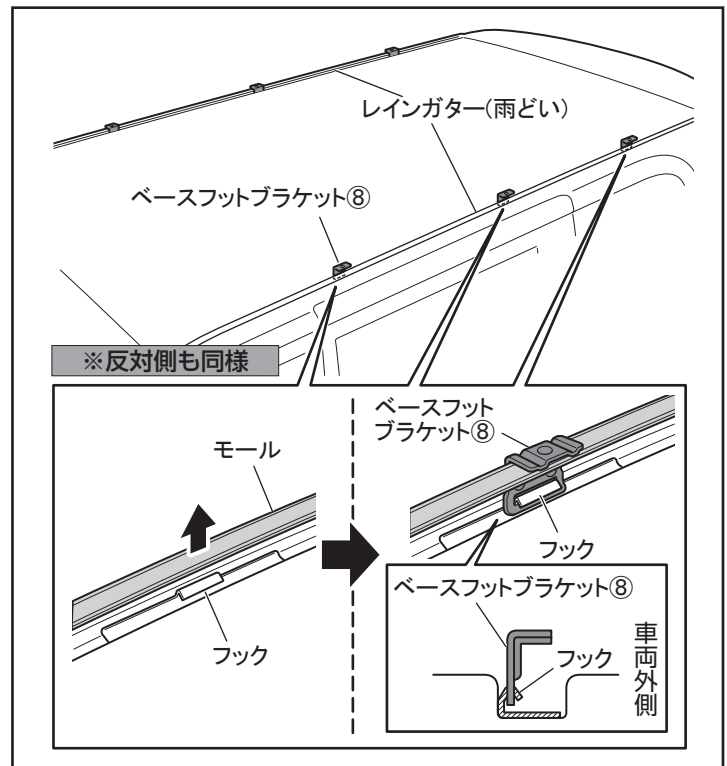

## 4. EXPルーフラックの仮置きと位置決め

- ・車両のレインガター部周辺(特に架装時に接触するおそれのある場所)へ養生テープを貼り保護をします。
- ・ベースフットブラケット⑧に合わせてEXPルーフラックのベースフットステー①～③を仮置きし、セムスポルト⑥で仮組みします。

### ⚠ 注意

ベースフットブラケット⑧がフックにしっかりかかっていることを確認してください。

ベースフットブラケット⑧

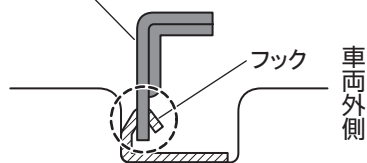

- ・EXPルーフラックの左右の位置が車両の中央になるように調整して、EXPルーフラックのベースフットステー①～③が動かない程度までナット⑬を締めます。
- ・EXPルーフラックを車両から取り外し、ナット⑬を本締めします。

推奨締め付トルク：4.0N・m

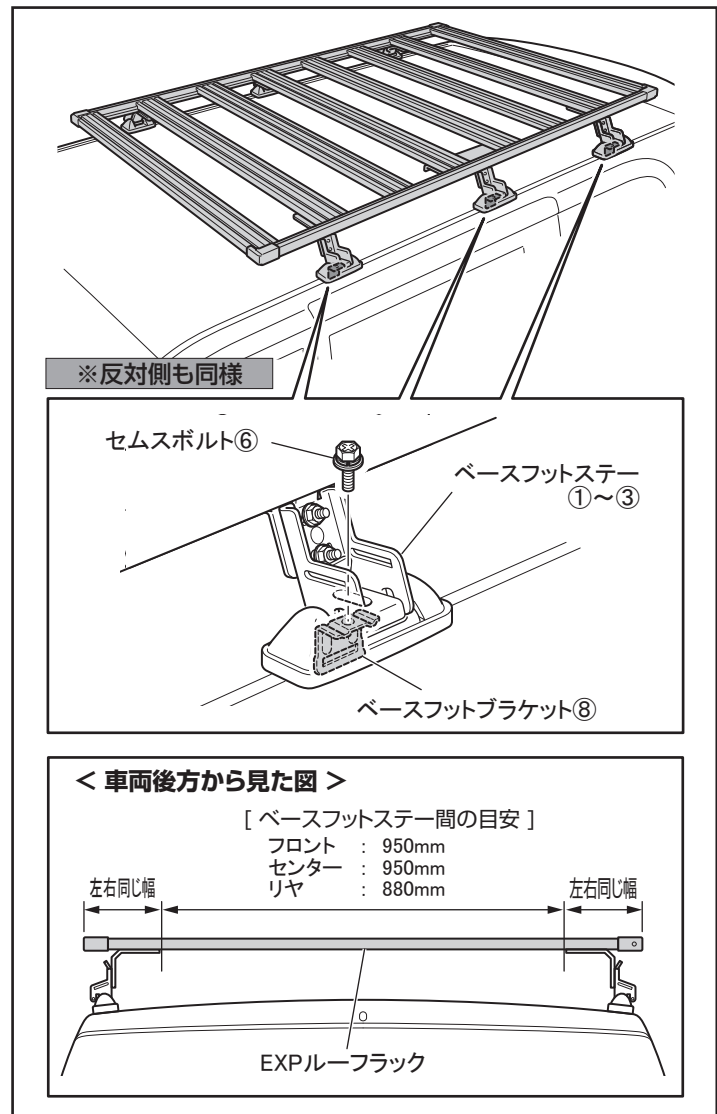

## 5. EXPルーフラックの取り付け

- ・再度車両にEXPルーフラックを載せ、保護のために貼り付けた養生テープを全てはがします。
- ・EXPルーフラックのベースフットステー①～③をベースフットブラケット⑧に合わせて、セムスポルト⑥で固定します。

推奨締め付トルク：3.0N・m

### ⚠ 注意

ベースフットブラケット⑧がフックにしっかりかかっていることを確認してください。

ベースフットブラケット⑧

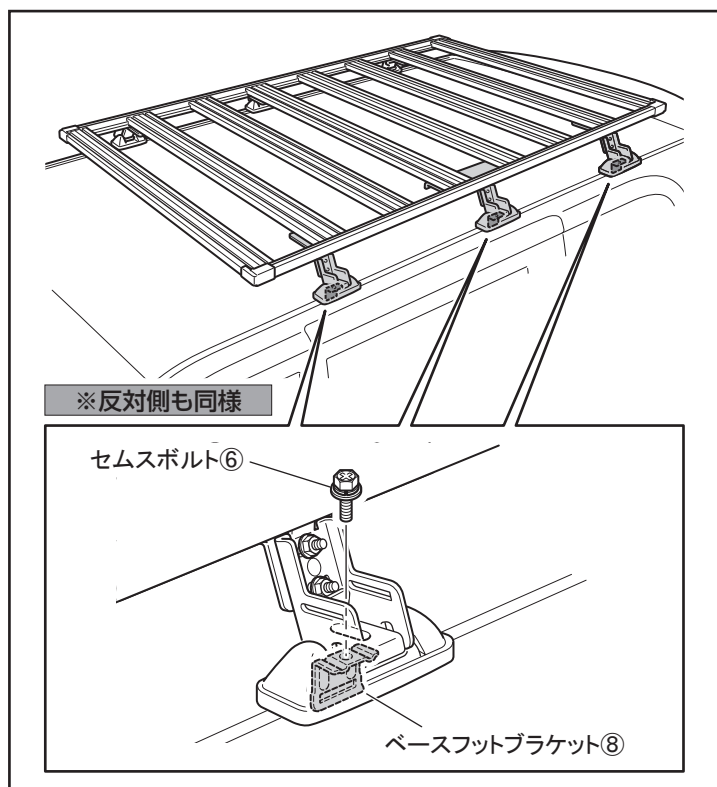
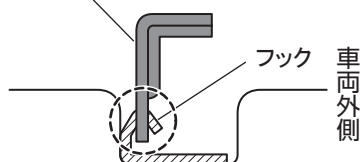

- ・EXPルーフラックのベースフットステー①～③のフランジナット⑩を本締めします。

推奨締め付トルク：5.0N・m

### ⚠ 注意

角根丸頭ボルト⑨の角根部分がベースフットステー①～③の四角穴にしっかりとハマっていることを確認してください。

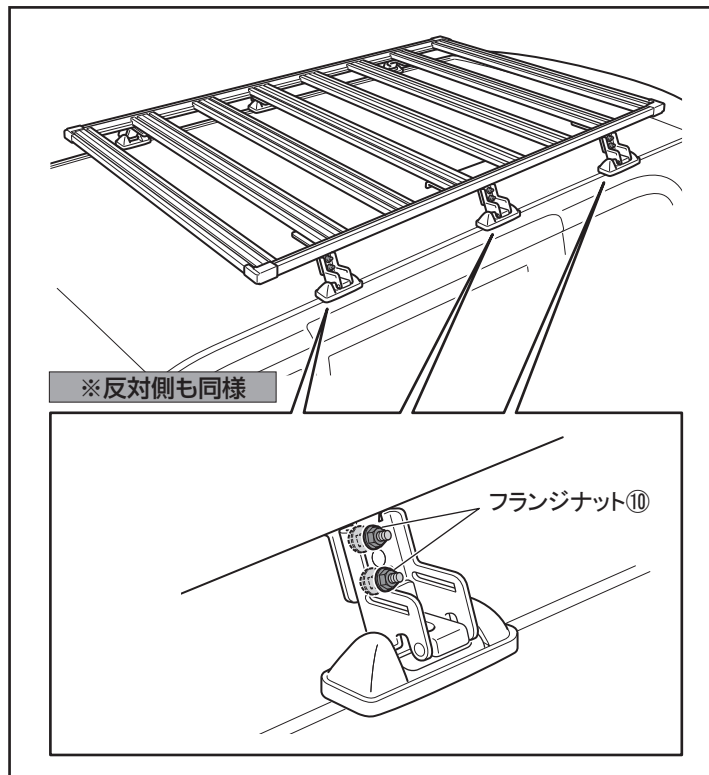

## 6. ベースカバーの取り付け

- ・ベースカバー⑪をベースフットステー①～③にセムスボルト⑦で取り付けます。

### 👉 アドバイス

ベースカバー⑪は裏面のフックをベースフットのジョイント部に横方向からではなく、上方から載せるように引っ掛け(①)、最後にセムスボルト⑦でベースフットステー①～③へ固定します(②)。

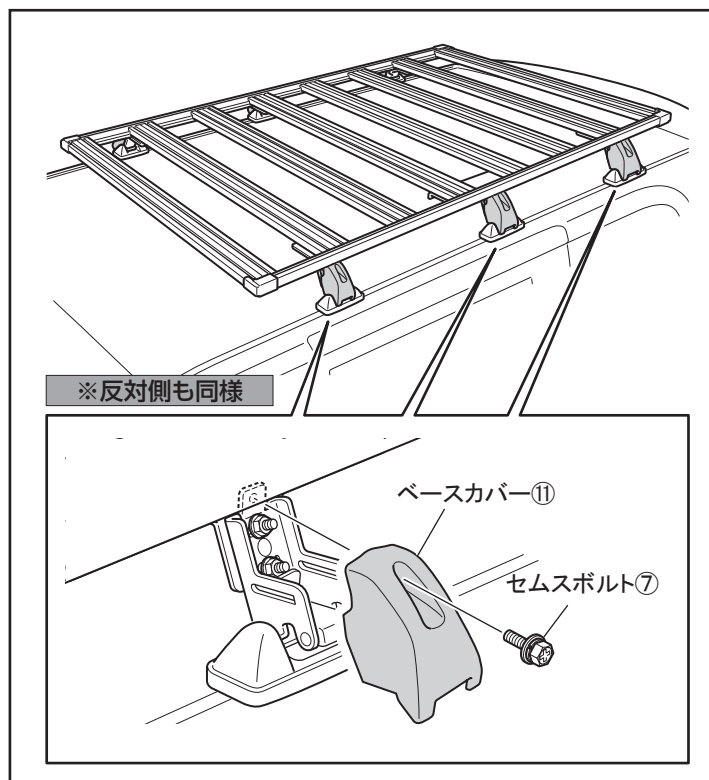
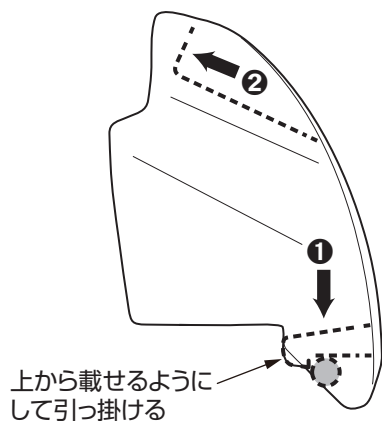

## 取付後の確認

### ⚠ 注意

装着後には必ず取付確認を行ってください。  
ボルト類の締め付け忘れなどにより本体が脱落するおそれがあり、大変危険です。

## アフターサービスについて

製品についてご不明な点がございましたら、お買い上げの販売店、または弊社までお問い合わせください。

問い合わせ先: **IIPF** 〒 370-1201 群馬県高崎市倉賀野町2656  
TEL. 027-346-3316 FAX. 027-347-1594  
受付時間: AM9:00~PM12:00 PM1:00~PM5:00