

# ハイエース(200系)向 EXPルーフラック取付用 レッグ取付説明書

 品番： **EXR-04L**

この度は、IPF 製品をお買い上げいただきまして、まことにありがとうございます。  
 本説明書に記載の注意事項をよくお読みになり、正しくお使いいただきますようお願いいたします。  
 お読みになった後も本説明書は大切に保管し、紛失しないようご注意ください。

## 取付上のご注意



- ・本書記載以外の取付方法による事故、および車両・製品の破損について一切責任を負いません。
- ・製品の改造は行わないでください。
- ・本製品の取付けは、お買い上げの販売店もしくは技術力のあるショップに依頼してください。
- ・取付け作業は、必ずエンジンを停止し、イグニッション OFF の状態で行ってください。
- ・車両に手をつけて体重を掛けしないでください。ボディパネル(特にルーフなど)が変形や破損するおそれがあります。
- ・取付け作業は必ず2人以上で行ってください。特別な機械(クレーンやチェーンブロックなど)がない限りは必ず2人以上で取付け作業を行ってください。また脚立などを使用する場合は、落下など充分注意してください。
- ・本製品の取付けに伴い、車両に傷がついてしまった場合はタッチアップペイント等で防錆処理を行ってください。

## 構成部品

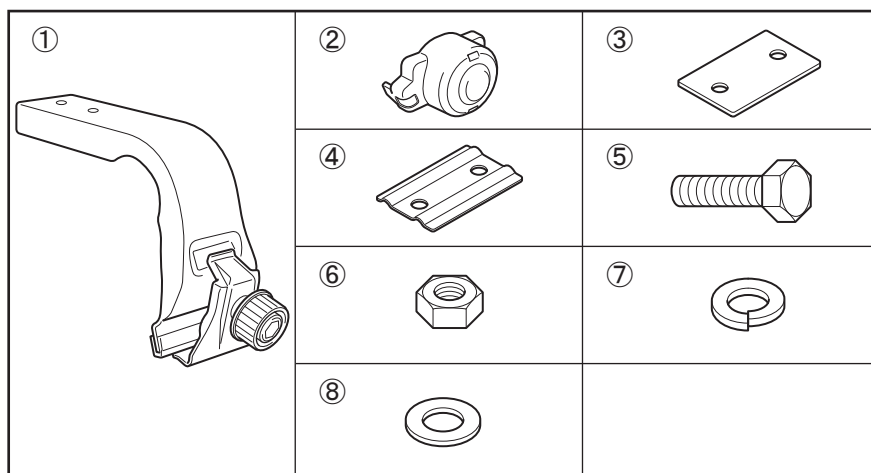

No.	部 品 名	数量
①	ベースフット	8
②	ノブカバー	8
③	フレームパッド	8
④	スペーサープレート	8
⑤	六角ボルト	16
⑥	ナット	16
⑦	スプリングワッシャー	16
⑧	ワッシャー	16

## 取付方法

### ベースフット取付位置

- ・EXPルーフラックの取付説明書を参照して、右図の位置に六角ボルト⑤を取り付けます。(各2本)



### アドバイス

使用方法に応じてベースフット位置を変更してください。

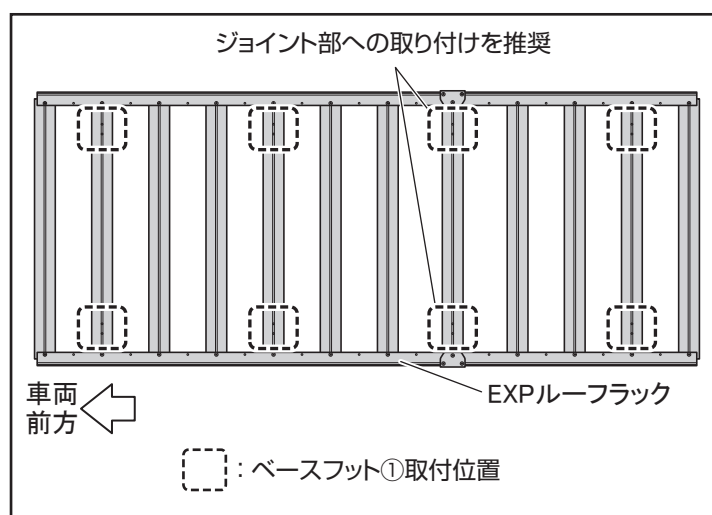

## 1. ベースフットの取り付け

- ・ベースフット①からノブナット、スプリングワッシャー、平ワッシャー、フックを取りはずします。

### 👉 アドバイス

取り外した部品は紛失しないように保管してください。

### 👉 アドバイス

クッションモールとカラーは取り外しをしません、外れやすいので注意してください。クッションモールは、取り付け向きがあるので図を参考に取り付けなおしてください。

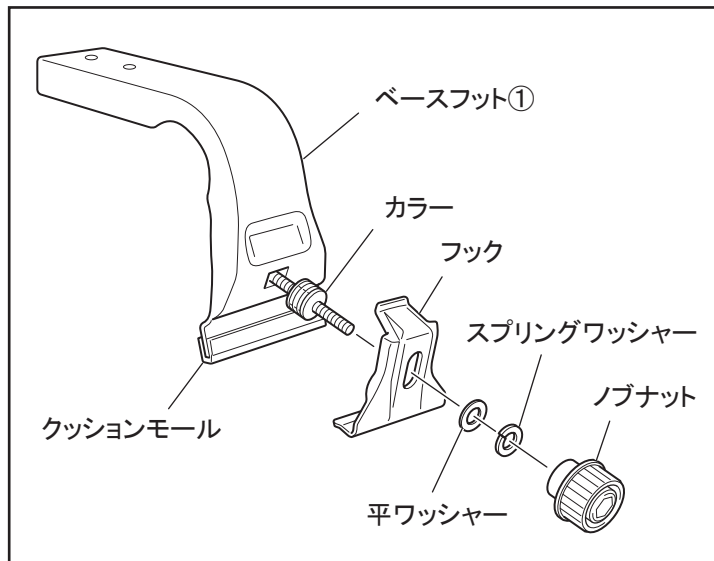

- ・EXPルーフラックに取り付けた六角ボルト⑤にフレームパッド③、スペーサープレート④、ベースフット①を、ナット⑥、スプリングワッシャー⑦、ワッシャー⑧で仮組みします。

### 👉 アドバイス

ボルトの増し締めは指示があるまでは行わないでください。

本書の「仮組み」とは、工具を使わず締めていき、脱落などは起きないが止めている者同士が多少動き、調整が出来る程度の固定を指します。

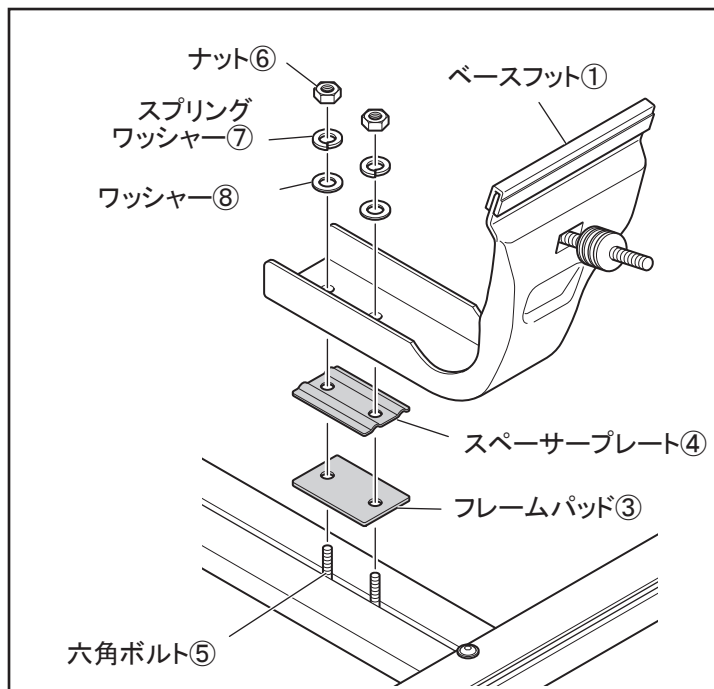

## 2. EXPルーフラックの仮置きと位置決め

- ・車両のレインドリップモール上部周辺(特に架装時に接触するおそれのある場所)へ養生テープを貼ります。
- ・車両のレインドリップモールに合わせてベースフット①をスライドさせて、レインドリップモールにEXPルーフラックを仮置きします。
- ・EXPルーフラックの左右の位置が車両の中央になるように調整して、ベースフット①が動かない程度までナット⑥を締めます。

### ⚠️ 注意

ボディパネル(ルーフ側面)にベースフット①が接触しないよう、調整してください。

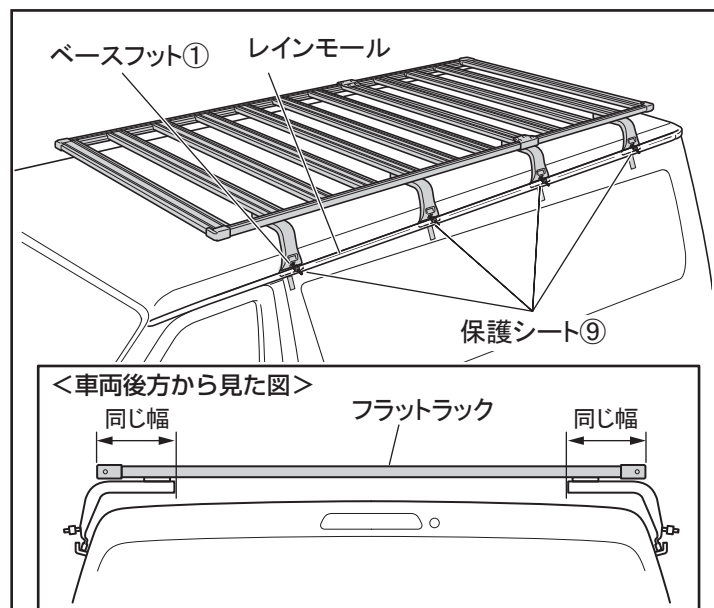

- ・EXPルーフラックの位置を決めたら各ベースフット①の中央に合わせて車両側にマスキングテープでマーキングします。
- ・EXPルーフラックを車両から取りはずし、ナット⑥を本締めします。

推奨締付トルク：4.0N・m

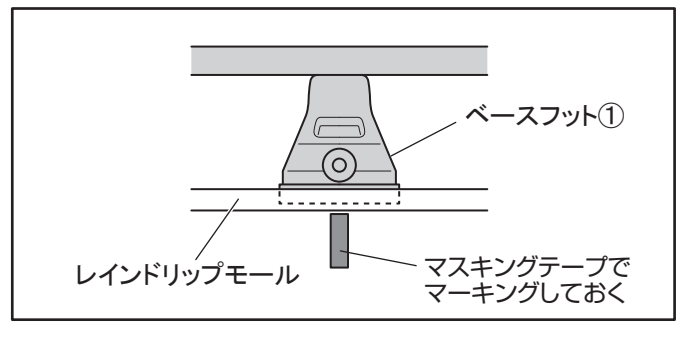

### 3. EXPルーフラックの取り付け

- ・ノブナット、スプリングワッシャー、平ワッシャー、フックを元通りに取り付けます。
- ・ノブナットを左右均等に締め込んで、EXPルーフラックを固定します。

#### 👉 アドバイス

別途、市販のベースキャリア用保護シート等をご用意いただき、レインドリップモールとフックが接触する位置に貼りつけていただくと、傷防止になります。

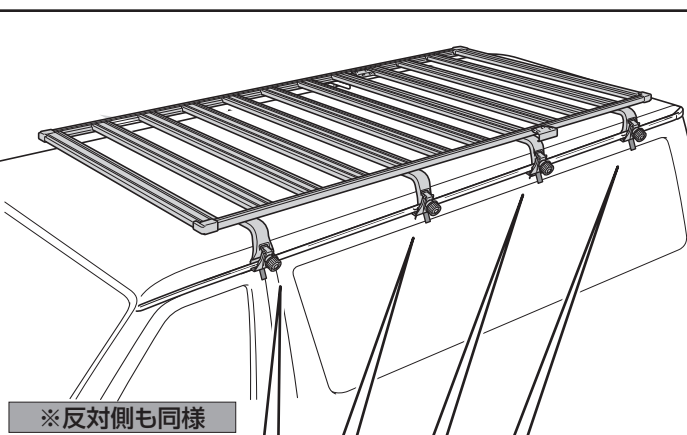

※反対側も同様

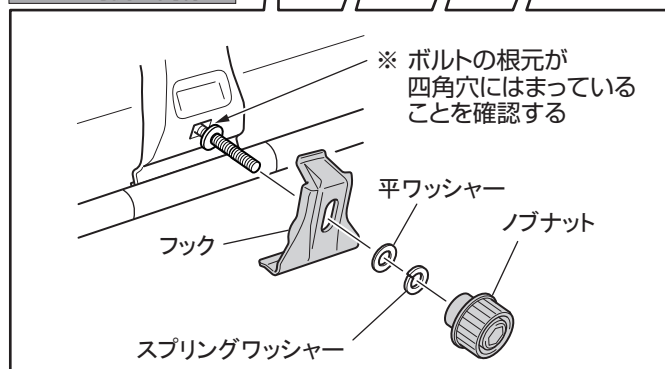

- ・ノブカバー②をノブナットに取り付けます。

#### 👉 アドバイス

ノブカバー②は向きがありますので、注意して取り付けてください。

- ・養生テープをはがします。

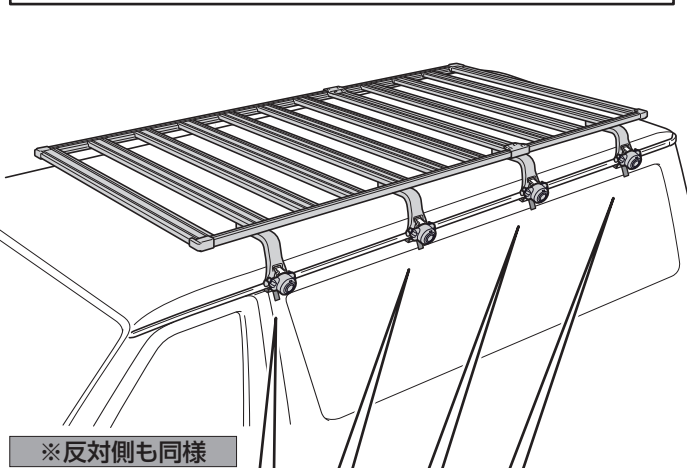

※反対側も同様

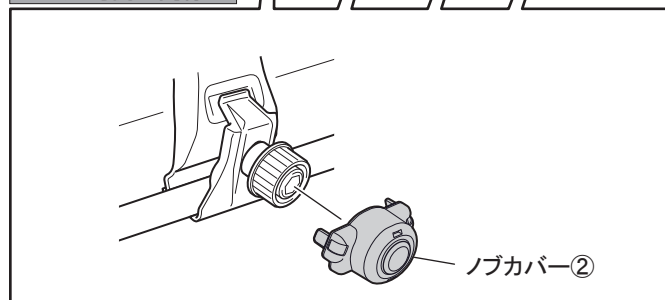

## 取付後の確認

### ⚠ 注意

ボディパネル(ルーフ側面)にベースフット①が接触していないか、ドアの開口部分がベースフット①のフックと接触していないかを確認してください。

### ⚠ 注意

装着後には必ず取付確認を行ってください。  
ボルト類の締め付け忘れなどにより本体が脱落するおそれがあり、大変危険です。

## アフターサービスについて

製品についてご不明な点がございましたら、お買い上げの販売店、または弊社までお問い合わせください。

問い合わせ先: **IIPF**

〒 370-1201 群馬県高崎市倉賀野町2656  
TEL. 027-346-3316 FAX. 027-347-1594  
受付時間: AM9:00~PM12:00 PM1:00~PM5:00